

AKAJU

Ofis ve Eğitim Mobilyaları

Devlet Malzeme Ofisi Ürünleri 2017 - 2019 Kataloğu

[www.akaju.com.tr](http://www.akaju.com.tr)

## OFİS VE EĞİTİM MOBİLYALARI



## AKAJU

## Ofis ve Eğitim Mobilyaları

Kurulduğu günden bugüne ofis ve eğitim mobilyaları sektöründe faaliyet göstermekte olan firmamız sahip olduğu birikim, tecrübe ve üstün kalite anlayışı ile ürettiği ürünlerini, müşterilerinin ihtiyaçlarına uygun bir şekilde kullanıma sunmaktadır.

Sürekli iyileştirme, satış öncesi ve sonrasında yüzde yüz müşteri memnuniyeti prensibiyle çalışmakta olan firmamız, kurulduğu ilk andan itibaren kaliteye verdiği önem ve zoru başarıya azmi sayesinde kısa sürede sektöründe tanınmış ve bu ilkelerinden asla vazgeçmemiştir.

Ürünlerini yüksek kalite ve en uygun fiyatlandırma politikasıyla müşterileriyle buluşturan firmamız, verdiği hizmetlerle müşterilerinin vazgeçilmez tedarikçisi olmayı başarmıştır.

Mutlu müşterileri, çalışanları ve tedarikçileriyle, işbirliği ve dayanışmanın yeşerdiği bir çalışma ortamı yaratarak, kuşaklar boyu devamlılık sağlamayı kendine görev edinen firmamız sizlere de hizmet etmekten gurur duyacaktır.

## Eğitim Grubu

Sıralar - Amfi Sıraları - Kursüler - Sınıf Dolapları - Kitaplıklar - Ana Sınıfı Mobilyaları - Askılıklar

## Ofis Grubu

Masa Takımları - Evrak Dolapları - Karteks Dolapları - Kesonlar - Toplantı Masaları - Oturma Grupları

## Konaklama Grubu

Ahşap/Metal Karyolalar - Ranzalar - Soyunma Dolapları - Komodinler

## Arşiv &amp; Depolama Grubu

Compact Arşiv Dolapları - Hafif/Orta/Ağır Yük Rafları - Cıvatalı Raf Sistemleri - Geçme Raf Sistemleri

## Endüstriyel Grup

Malzeme Dolapları - Takım Dolapları - Takım Arabaları - Çalışma Tezgahları - Panolar

## Yemekhane &amp; Cafe &amp; Restaurant Grubu

Doğal Masalar - Kaplamalı Masalar - Werzalit Masa ve Sandalyeler - Oturma Grupları - Sedirler

## Özel Projeler

Mekanlarınıza özel projelendirmeler

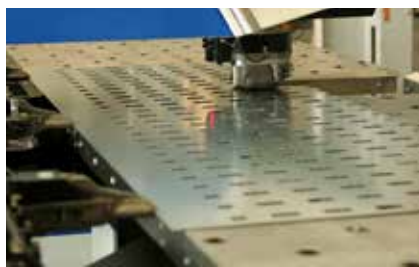

**ÜRÜN ADI**  
SAM 0521 İKİLİ ÖN MODÜL AMFİ  
SIRASI

**DMO KATALOG KOD NO**  
20797-K287

**EBATLAR (cm)**  
En : 116 Derinlik : 35 Yükseklik : 88



**ÜRÜN ADI**  
SAM 0531 ÜÇLÜ ÖN MODÜL AMFİ  
SIRASI

**DMO KATALOG KOD NO**  
20922-K287

**EBATLAR (cm)**  
En : 168 Derinlik : 35 Yükseklik : 88



**ÜRÜN ADI**  
SAM 0522 İKİLİ ORTA MODÜL AMFİ  
SIRASI

**DMO KATALOG KOD NO**  
20834-K287

**EBATLAR (cm)**  
En : 116 Derinlik : 35+42 Yükseklik : 88



**ÜRÜN ADI**  
SAM 0532 ÜÇLÜ ORTA MODÜL AMFİ  
SIRASI

**DMO KATALOG KOD NO**  
20944-K287

**EBATLAR (cm)**  
En : 168 Derinlik : 35+42 Yükseklik : 88

**ÜRÜN ADI**  
SAM 0523 İKİLİ ARKA MODÜL AMFİ  
SIRASI

**DMO KATALOG KOD NO**  
20863-K287

**EBATLAR (cm)**  
En : 116 Derinlik : 42 Yükseklik : 88



**ÜRÜN ADI**  
SAM 0533 ÜÇLÜ ARKA MODÜL AMFİ  
SIRASI

**DMO KATALOG KOD NO**  
20958-K287

**EBATLAR (cm)**  
En : 168 Derinlik : 42 Yükseklik : 88



# TEKNİK ÖZELLİKLER

**ÜRÜN ADI**  
SAM 0541 DÖRTLÜ ÖN MODÜL AMFİ  
SIRASI

**DMO KATALOG KOD NO**  
20977-K287

**EBATLAR (cm)**  
En : 220 Derinlik : 35 Yükseklik : 88



- Taşıyıcı ayaklar 30x70x2,00 mm oval boru
- Ayakların yere basan kısımları lazer kesimli 10,00 mm sac
- Ara iskelet 15x30x1,50 mm oval boru üzeri 1,20 mm delikli sac
- Orta ve arka modüllerde hareketli oturak mekanizması
- Oturak 8 mm kayın kontrplak, arkalık, isteğe bağlı kumaş veya deri döşemeli malzeme
- Ön ve orta modüllerde hareketli yazma tablası
- Yazma tablası üzeri cilalı kayın masif malzeme
- Ön ve orta modüllerde 5,00 mm telden çantalık sepeti
- Tüm metal yüzeyler elektrostatik toz boyalı



**ÜRÜN ADI**  
SAM 0542 DÖRTLÜ ORTA MODÜL AMFİ  
SIRASI

**DMO KATALOG KOD NO**  
28845-K287

**EBATLAR (cm)**  
En : 220 Derinlik : 35+42 Yükseklik : 88

**ÜRÜN ADI**  
SAM 0543 DÖRTLÜ ARKA MODÜL  
AMFİ SIRASI

**DMO KATALOG KOD NO**  
21011-K287

**EBATLAR (cm)**  
En : 220 Derinlik : 42 Yükseklik : 88



**ÜRÜN ADI**  
SAM 0621 İKİLİ ÖN MODÜL AMFİ  
SIRASI

**DMO KATALOG KOD NO**  
21023-K287

**EBATLAR (cm)**  
En : 116 Derinlik : 35 Yükseklik : 88



**ÜRÜN ADI**  
SAM 0631 ÜÇLÜ ÖN MODÜL AMFİ  
SIRASI

**DMO KATALOG KOD NO**  
21055-K287

**EBATLAR (cm)**  
En : 168 Derinlik : 35 Yükseklik : 88



**ÜRÜN ADI**  
SAM 0622 İKİLİ ORTA MODÜL AMFİ  
SIRASI

**DMO KATALOG KOD NO**  
21036-K287

**EBATLAR (cm)**  
En : 116 Derinlik : 35+42 Yükseklik : 88



**ÜRÜN ADI**  
SAM 0632 ÜÇLÜ ORTA MODÜL AMFİ  
SIRASI

**DMO KATALOG KOD NO**  
21061-K287

**EBATLAR (cm)**  
En : 168 Derinlik : 35+42 Yükseklik : 88

**ÜRÜN ADI**  
SAM 0623 İKİLİ ARKA MODÜL AMFİ  
SIRASI

**DMO KATALOG KOD NO**  
21046-K287

**EBATLAR (cm)**  
En : 116 Derinlik : 42 Yükseklik : 88



**ÜRÜN ADI**  
SAM 0633 ÜÇLÜ ARKA MODÜL AMFİ  
SIRASI

**DMO KATALOG KOD NO**  
21069-K287

**EBATLAR (cm)**  
En : 168 Derinlik : 42 Yükseklik : 88



# TEKNİK ÖZELLİKLER

**ÜRÜN ADI**  
SAM 0641 DÖRTLÜ ÖN MODÜL AMFİ  
SIRASI

**DMO KATALOG KOD NO**  
21074-K287

**EBATLAR (cm)**  
En : 220 Derinlik : 35 Yükseklik : 88



- Taşıyıcı ayaklar 30x70x2,00 mm oval boru
- Ayakların yere basan kısımları lazer kesimli 10,00 mm sac
- Ara iskelet 15x30x1,50 mm oval boru üzeri 1,20 mm delikli sac
- Orta ve arka modüllerde hareketli oturak mekanizması
- Oturak 10 mm kayın kontrplak, arkalık, isteğe bağlı kumaş veya deri döşemeli malzeme
- Yazma tablası 18 mm kontrplak üzeri laminant kaplı malzeme
- Ön ve orta modüllerde 5,00 mm telden çantalık sepeti
- Tüm metal yüzeyler elektrostatik toz boyalı



**ÜRÜN ADI**  
SAM 0642 DÖRTLÜ ORTA MODÜL AMFİ  
SIRASI

**DMO KATALOG KOD NO**  
21085-K287

**EBATLAR (cm)**  
En : 220 Derinlik : 35+42 Yükseklik : 88

**ÜRÜN ADI**  
SAM 0643 DÖRTLÜ ARKA MODÜL  
AMFİ SIRASI

**DMO KATALOG KOD NO**  
21091-K287

**EBATLAR (cm)**  
En : 220 Derinlik : 42 Yükseklik : 88



**ÜRÜN ADI**  
SAM 0721 İKİLİ ÖN MODÜL AMFİ  
SIRASI

**DMO KATALOG KOD NO**  
21098-K287

**EBATLAR (cm)**  
En : 116 Derinlik : 42 Yükseklik : 75



**ÜRÜN ADI**  
SAM 0731 ÜÇLÜ ÖN MODÜL AMFİ  
SIRASI

**DMO KATALOG KOD NO**  
21118-K287

**EBATLAR (cm)**  
En : 168 Derinlik : 42 Yükseklik : 75



**ÜRÜN ADI**  
SAM 0722 İKİLİ ORTA MODÜL AMFİ  
SIRASI

**DMO KATALOG KOD NO**  
21107-K287

**EBATLAR (cm)**  
En : 116 Derinlik : 42+42 Yükseklik : 75



**ÜRÜN ADI**  
SAM 0732 ÜÇLÜ ORTA MODÜL AMFİ  
SIRASI

**DMO KATALOG KOD NO**  
21125-K287

**EBATLAR (cm)**  
En : 168 Derinlik : 42+42 Yükseklik : 75

**ÜRÜN ADI**  
SAM 0723 İKİLİ ARKA MODÜL AMFİ  
SIRASI

**DMO KATALOG KOD NO**  
21112-K287

**EBATLAR (cm)**  
En : 116 Derinlik : 20+42 Yükseklik : 75



**ÜRÜN ADI**  
SAM 0733 ÜÇLÜ ARKA MODÜL AMFİ  
SIRASI

**DMO KATALOG KOD NO**  
21132-K287

**EBATLAR (cm)**  
En : 168 Derinlik : 20+42 Yükseklik : 75





# TEKNİK ÖZELLİKLER

## ÜRÜN ADI

SAM 0741 DÖRTLÜ ÖN MODÜL AMFİ  
SIRASI

DMO KATALOG KOD NO  
21142-K287

## EBATLAR (cm)

En : 220 Derinlik : 42 Yükseklik : 75



- Taşıyıcı ayaklar 35x70x2,00 mm oval boru
- Ayakların yere basan kısımları lazer kesimli 10,00 mm sac
- Ara iskelet 20x40x1,50 mm ve 30x30x1,50 mm, ayak ara kayıt 40x60x3 mm kutu profil
- Orta ve arka modüllerde hareketli oturak mekanizması
- Oturak ve arkalık 10 mm kayın kontrplek
- Yazma tablası 30 mm yonga levha üzeri laminant kaplı malzeme
- Ön ve orta modüllerde 5,00 mm telden çantalık sepeti
- Tüm metal yüzeyler elektrostatik toz boyalı



## ÜRÜN ADI

SAM 0742 DÖRTLÜ ORTA MODÜL AMFİ  
SIRASI

DMO KATALOG KOD NO  
21153-K287

## EBATLAR (cm)

En : 220 Derinlik : 42+42 Yükseklik : 75

## ÜRÜN ADI

SAM 0743 DÖRTLÜ ARKA MODÜL  
AMFİ SIRASI

DMO KATALOG KOD NO  
21162-K287

## EBATLAR (cm)

En : 220 Derinlik : 20+42 Yükseklik : 75



**ÜRÜN ADI**

S4M 02 KATLANIR AYAKLI YEMEK MASASI

**DMO KATALOG KOD NO**

22435-K287

**EBATLAR (cm)**

En : 120 Derinlik : 80 Yükseklik : 74,5

**TEKNİK ÖZELLİKLER**

- Masa üst tablası yüksek basınç ve sıcaklıkta şekil verilerek dekor kağıtları ile yüzeylerinin kaplanması ile oluşturulan malzemeden imal edilir.
- Üst tablanın dış kenarları minimum 33 mm, iç kısımları minimum 18 mm dir.
- Ayak ve makaslarında 25x50x1,1 mm oval profil kullanılmaktadır.
- Ayak bağlantı mekanizması Ø21x1,1 mm yuvarlak boru malzemedir.
- Masa üst tabla malzemesi 18x28x1,1 mm kutu profildir.
- Ayakların zemine temas eden kısmında 2 adet 25x50 mm dışa geçen ayarlı, 2 adet ayarsız plastik pabuç kullanılmaktadır.
- Masa tablasının iskelete bağlantısı 6 adet 21 mm çapında geçme plastik kelepçe, 8 adet 4,2x43 mm ve diğer bağlantılarda 4,2x16 mm silindirik başlı yıldız vida ile yapılmaktadır.
- Masa ayaklarının sabitletmesinde 2,9x29 mm lama demir kullanılmaktadır.

**ÜRÜN ADI**

S4M 01 KATLANIR AYAKLI YEMEK MASASI

**DMO KATALOG KOD NO**

22421-K287

**EBATLAR (cm)**

En : 140 Derinlik : 80 Yükseklik : 74

**TEKNİK ÖZELLİKLER**

- Masa üst tablası yüksek basınç ve sıcaklıkta şekil verilerek dekor kağıtları ile yüzeylerinin kaplanması ile oluşturulan malzemeden imal edilir.
- Metal ayaklar ve ayak ara bağlantıları 30x30x1,50 mm kutu profil malzemedir.
- Ayakların zemine temas eden kısmında içe geçen plastik pabuç kullanılmaktadır.
- Ayaklar katlanabilir sistemdir. Hiçbir el aletine ihtiyaç duyulmadan kurulum yapılmaktadır.

**ÜRÜN ADI**

S4M 03 KATLANIR AYAKLI YEMEK MASASI

**DMO KATALOG KOD NO**

22452-K287

**EBATLAR (cm)**

En : 120 Derinlik : 80 Yükseklik : 75

**TEKNİK ÖZELLİKLER**

- Masa üst tablası 30 mm çam levha üzeri laminant kaplı malzeme
- Masa tablası kenarlarında üzeri vernikli 4 mm kayın masif kenar bandı
- Ayak ve makaslarında 25x50x1,50 mm oval profil, 10 mm transmisyon mili ve 2 mm galvaniz sac
- Ayak bağlantı mekanizması Ø25x1,5 mm yuvarlak boru
- Ayakların zemine temas eden kısmında dışa geçen ayarlı plastik pabuç



**ÜRÜN ADI**  
SYS 01 LAMİNANT KAPLI  
KONTRPLAK SANDALYE

**DMO KATALOG KOD NO**  
22128-K287

**EBATLAR (cm)**  
En : 41,5 Derinlik : 37,5 Yükseklik : 86



#### TEKNİK ÖZELLİKLER

- Oturak kısmı 12 mm kalınlığında üzeri 0,5 mm laminant kaplı kayın kontrplak malzemeden monoblok (tek parça) olarak imal edilmiştir.
- Metal ayaklar  $\varnothing 21 \times 2,00$  mm yuvarlak boru malzemedir.
- Ayakların zemine temas eden kısmında içe geçen plastik pabuç kullanılmaktadır.
- Oturak bağlantısı 3x20 mm kalınlığında lamadan imal edilmektedir.



**ÜRÜN ADI**  
SYS 04 LAMİNANT KAPLI  
KONTRPLAK SANDALYE

**DMO KATALOG KOD NO**  
22181-K287

**EBATLAR (cm)**  
En : 41,5 Derinlik : 37,5 Yükseklik : 86



**ÜRÜN ADI**  
SYS 02 TAKVİYELİ  
SANDALYE

**DMO KATALOG KOD NO**  
22151-K287

**EBATLAR (cm)**  
En : 37 Derinlik : 43 Yükseklik : 76



#### TEKNİK ÖZELLİKLER

- Oturak ve arkalık kısmı yüksek basınç ve sıcaklıkta şekil verilerek dekor kağıtları ile yüzeylerinin kaplanması ile oluşturulan malzemeden imal edilir.
- Metal ayaklar  $\varnothing 21 \times 1,20$  mm yuvarlak boru malzemedir.
- Ayakların zemine temas eden kısmında içe geçen plastik pabuç kullanılmaktadır.
- Sandalye ve arkalık bağlantıları 2 mm kalınlığında sacdan imal edilmektedir.



**ÜRÜN ADI**  
SYS 03 TAKVİYELİ  
SANDALYE

**DMO KATALOG KOD NO**  
22166-K287

**EBATLAR (cm)**  
En : 37 Derinlik : 43,5 Yükseklik : 76





**ÜRÜN ADI**  
S4S 05 LAMİNANT KAPLI  
KONTRPLAK SANDALYE

**DMO KATALOG KOD NO**  
22199-K287

**EBATLAR (cm)**  
En : 41,5  
Derinlik : 37,5  
Yükseklik : 86



#### TEKNİK ÖZELLİKLER

- Oturak kısmı 12 mm kalınlığında üzeri 0,5 mm laminant kaplı kayın kontrplak malzemeden monoblok (tek parça) olarak imal edilmiştir.
- Metal ayaklar  $\varnothing 21 \times 2,00$  mm yuvarlak boru malzemedir.
- Ayakların zemine temas eden kısmında içe geçen plastik pabuç kullanılmaktadır.
- Oturak bağlantısı  $3 \times 20$  mm kalınlığında lamadan imal edilmektedir.



**ÜRÜN ADI**  
S4S 06 LAMİNANT KAPLI  
KONTRPLAK SANDALYE

**DMO KATALOG KOD NO**  
22248-K287

**EBATLAR (cm)**  
En : 41,5  
Derinlik : 37,5  
Yükseklik : 86



**ÜRÜN ADI**  
SHS 01 AL HİLTON  
SANDALYE

**DMO KATALOG KOD NO**  
22216-K287

**EBATLAR (cm)**  
En : 40  
Derinlik : 43  
Yükseklik : 92

#### TEKNİK ÖZELLİKLER

- Oturum 45 DNS dökme sünger, sırt 22 DNS kesme sünger malzemedir.
- Metal ayaklar  $25 \times 25 \times 2,00$  mm alüminyum profil malzemedir.
- Ayakların zemine temas eden kısmında plastik pabuç kullanılmaktadır.
- Kumaş veya suni deri döşeme tercih edilmektedir.



**ÜRÜN ADI**  
S4S 07 AL DÖSEMELİ  
SANDALYE

**DMO KATALOG KOD NO**  
22271-K287

**EBATLAR (cm)**  
En : 46  
Derinlik : 40  
Yükseklik : 87

#### TEKNİK ÖZELLİKLER

- Oturum 45 DNS yoğunlukta alev almama özellikli dökme sünger malzemedir.
- Alt iskelet ayağı uçları konik  $\varnothing 32 \times 1,50$  mm yuvarlak boru, ayak ara kayıtları  $20 \times 30 \times 1,50$  mm kutu profil malzemedir.
- Ayakların zemine temas eden kısmında plastik pabuç kullanılmaktadır.
- Güç tutuşur özellikte suni deri döşeme kullanılmaktadır.



**ÜRÜN ADI**  
SKS 01 KONFERANS  
SANDALYESİ

**DMO KATALOG KOD NO**  
36699-K287

**EBATLAR (cm)**  
En : 53  
Derinlik : 59  
Yükseklik : 78

#### TEKNİK ÖZELLİKLER

- Metal ayaklar  $15 \times 30 \times 1,50$  mm oval boru, metal ayak birleşim ara kayıtları  $\varnothing 16 \times 1,50$  mm yuvarlak boru malzemedir.
- Oturak ve sırt kısmında sandalye oturumuna ve sırtına uygun plastik kapak kullanılmaktadır.
- Oturum ve sırt 3 cm lik 32 DNS/m<sup>3</sup> sünger malzemedir.
- Kumaş veya suni deri kullanılmaktadır. • Kumaşlarda minimum ağırlık 250 gr/m<sup>2</sup>, suni derilerde minimum ağırlık 450-500 gr/m<sup>2</sup> dir.
- Ayakların zemine temas eden kısmında plastik pabuç kullanılmaktadır.



**ÜRÜN ADI**  
SKS 02 KONFERANS  
SANDALYESİ

**DMO KATALOG KOD NO**  
36700-K287

**EBATLAR (cm)**  
En : 53  
Derinlik : 59  
Yükseklik : 78

#### TEKNİK ÖZELLİKLER

- Metal ayaklar  $15 \times 30 \times 1,50$  mm oval boru, metal ayak birleşim ara kayıtları  $\varnothing 16 \times 1,50$  mm yuvarlak boru malzemedir. • Oturak ve sırt kısmında sandalye oturumuna ve sırtına uygun plastik kapak kullanılmaktadır.
- Oturum ve sırt 3 cm lik 45 DNS/m<sup>3</sup> poliüretan dökme sünger malzemedir.
- Kumaş veya suni deri kullanılmaktadır.
- Kumaşlarda minimum ağırlık 250 gr/m<sup>2</sup>, suni derilerde minimum ağırlık 450-500 gr/m<sup>2</sup> dir.
- Ayakların zemine temas eden kısmında plastik pabuç kullanılmaktadır.



**%100**  
Masif  
Kayın

**ÜRÜN ADI**  
SO 01 İLKÖĞRETİM TİPİ  
TEKLİ OKUL SIRASI

**DMO KATALOG KOD NO**  
21270-K287

**EBATLAR (cm)**

MASA  
En : 60  
Derinlik : 40  
Çukseklik : 61



OTURAK  
En : 60  
Derinlik : 36  
Çukseklik : 35



**%100**  
Masif  
Kayın

**ÜRÜN ADI**  
SO 03 ORTAÖĞRETİM TİPİ  
TEKLİ OKUL SIRASI

**DMO KATALOG KOD NO**  
21323-K287

**EBATLAR (cm)**

MASA  
En : 60  
Derinlik : 40  
Çukseklik : 66



OTURAK  
En : 60  
Derinlik : 38  
Çukseklik : 41

#### TEKNİK ÖZELLİKLER

- Ahşap kısımların tamamı üzeri vernikli masif kayın
- Metal aksam 30x30x1,5 mm kalınlığında elektrostatik toz boyalı metal kutu profil
- 30x30 içe geçen plastik pabuç



**%100**  
Masif  
Kayın

**ÜRÜN ADI**  
SO 02 İLKÖĞRETİM TİPİ  
ÇİFTLİ OKUL SIRASI

**DMO KATALOG KOD NO**  
21307-K287

**EBATLAR (cm)**

MASA  
En : 110  
Derinlik : 40  
Çukseklik : 61

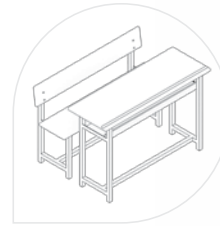

OTURAK  
En : 110  
Derinlik : 36  
Çukseklik : 35



**%100**  
Masif  
Kayın

**ÜRÜN ADI**  
SO 04 ORTAÖĞRETİM TİPİ  
ÇİFTLİ OKUL SIRASI

**DMO KATALOG KOD NO**  
21341-K287

**EBATLAR (cm)**

MASA  
En : 110  
Derinlik : 40  
Çukseklik : 66

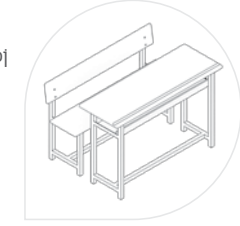

OTURAK  
En : 110  
Derinlik : 38  
Çukseklik : 41



%100  
Masif  
Kayın

**ÜRÜN ADI**  
SO 11 İLKÖĞRETİM TİPİ  
ÇİFT KİŞİLİK OKUL SIRASI

**DMO KATALOG KOD NO**  
21382-K287

**EBATLAR (cm)**

MASA  
En : 110  
Derinlik : 44  
Yükseklik : 61

OTURAK  
En : 100  
Derinlik : 35  
Yükseklik : 35



#### TEKNİK ÖZELLİKLER

- Üst tabla üzeri vernikli masif kayın
- Oturak, arkalık, çantalık ve ön panel üzeri vernikli 10 mm kayın kontrplak papel
- Masa ve oturak iskelet profili 25x50x1,50 mm, masa bağlantı, oturak ve arkalık profilleri 15x30x1,50 mm oval boru
- Tüm metal yüzeyler elektrostatik toz boya



**ÜRÜN ADI**  
SO 14 İLKÖĞRETİM TİPİ ÇİFT  
KİŞİLİK OKUL SIRASI

**DMO KATALOG KOD NO**  
21473-K287

**EBATLAR (cm)**

MASA  
En : 110  
Derinlik : 45  
Yükseklik : 61

OTURAK  
En : 96  
Derinlik : 39  
Yükseklik : 35



#### TEKNİK ÖZELLİKLER

- Sıra tablası, oturak ve sırtlık yüksek basınç ve sıcaklıkta şekil verilerek dekor kağıtları ile yüzeylerinin kaplanması ile oluşturulan malzeme
- Masa ve oturak ana taşıyıcı metal iskeleti, oturak ara kuşaklar 25x50x1,50 mm, masa ara kuşakları 15\*30\*1,50 mm oval profil
- Oturakta oturma yeri ve arkalığın bağlandığı iskelet 21\*1,20 mm yuvarlak boru
- Plastik profil kapama takozu
- Ön perde 8 mm kalınlığında melamin kaplı yonca levha



%100  
Masif  
Kayın

**ÜRÜN ADI**  
SO 12 ORTAÖĞRETİM TİPİ  
ÇİFT KİŞİLİK OKUL SIRASI

**DMO KATALOG KOD NO**  
21403-K287

**EBATLAR (cm)**

MASA  
En : 110  
Derinlik : 44  
Yükseklik : 66

OTURAK  
En : 100  
Derinlik : 35  
Yükseklik : 41



**ÜRÜN ADI**  
SO 16 ORTAÖĞRETİM TİPİ  
ÇİFT KİŞİLİK OKUL SIRASI

**DMO KATALOG KOD NO**  
21498-K287

**EBATLAR (cm)**

MASA  
En : 110  
Derinlik : 45  
Yükseklik : 66

OTURAK  
En : 96  
Derinlik : 39  
Yükseklik : 41





%100  
Masif  
Kayın

**ÜRÜN ADI**  
SO 19 ORTAÖĞRETİM TİPİ  
ÇİFT KİŞİLİK OKUL SIRASI

**DMO KATALOG KOD NO**  
21437-K287

**EBATLAR (cm)**

MASA  
En : 110 Derinlik : 44 Yükseklik :76

OTURAK  
En : 100 Derinlik : 40 Yükseklik :43

**TEKNİK ÖZELLİKLER**

- Üst tabla üzeri vernikli masif kayın
- Oturak, arkalık, çantalık ve ön panel üzeri vernikli 10 mm kayın kontrplak papel
- Masa ve oturak iskelet profili 25x50x1,50 mm, masa bağlantı, oturak ve arkalık profilleri 15x30x1,50 mm oval boru
- Tüm metal yüzeyler elektrostatik toz boya



%100  
Masif  
Kayın

**ÜRÜN ADI**  
SO 20 ORTAÖĞRETİM TİPİ  
ÇİFTLİ OKUL SIRASI

**DMO KATALOG KOD NO**  
21365-K287

**EBATLAR (cm)**

MASA  
En : 110 Derinlik : 40 Yükseklik :76

OTURAK  
En : 110 Derinlik : 38 Yükseklik :46

**TEKNİK ÖZELLİKLER**

- Ahşap kısımların tamamı üzeri vernikli masif kayın
- Metal aksam 30x30x1,5 mm kalınlığında elektrostatik toz boyalı metal kutu profil
- 30x30 içe geçen plastik pabuç



**ÜRÜN ADI**  
SO 21 ORTAÖĞRETİM TİPİ ÇİFT  
KİŞİLİK OKUL SIRASI

**DMO KATALOG KOD NO**  
21517-K287

**EBATLAR (cm)**

MASA  
En : 110 Derinlik : 45 Yükseklik :76

OTURAK  
En : 96 Derinlik : 39 Yükseklik :43

**TEKNİK ÖZELLİKLER**

- Sıra tablası, oturak ve sırtlık yüksek basınç ve sıcaklıkta şekil verilerek dekor kağıtları ile yüzeylerinin kaplanması ile oluşturulan malzeme
- Masa ve oturak ana taşıyıcı metal iskeleti, oturak ara kuşaklar 25x50x1,50 mm, masa ara kuşakları 15\*30\*1,50 mm oval profil
- Oturakta oturma yeri ve arkalığın bağlı olduğu iskelet 21\*1,20 mm yuvarlak boru
- Plastik profil kapama takozu
- Ön perde 8 mm kalınlığında melamin kaplı yonga levha



**ÜRÜN ADI**

SO 22 İLKÖĞRETİM TİPİ ÇİFT  
KİŞİLİK OKUL SIRASI

**DMO KATALOG KOD NO**  
21606-K287

**EBATLAR (cm)**

MASA  
En : 110 Derinlik : 45 Yükseklik : 61

OTURAK  
En : 94 Derinlik : 39 Yükseklik : 35

**ÜRÜN ADI**

SO 23 ORTAÖĞRETİM TİPİ ÇİFT  
KİŞİLİK OKUL SIRASI

**DMO KATALOG KOD NO**  
21627-K287

**EBATLAR (cm)**

MASA  
En : 110 Derinlik : 45 Yükseklik : 66

OTURAK  
En : 94 Derinlik : 39 Yükseklik : 41

**ÜRÜN ADI**

SO 24 LİSE TİPİ ÇİFT  
KİŞİLİK OKUL SIRASI

**DMO KATALOG KOD NO**  
21660-K287

**EBATLAR (cm)**

MASA  
En : 110 Derinlik : 45 Yükseklik : 76

OTURAK  
En : 94 Derinlik : 39 Yükseklik : 46

**TEKNİK ÖZELLİKLER**

- Oturak ve sırtlık plastik malzemeden imal edilir.
- Masa ana taşıyıcı metal iskeleti 25x50x1,50 mm oval profilden, masa ara kuşakları 15x30x1,50 mm oval profil ile 10x20x1,00 mm kutu profilden imal edilmiştir.
- Oturak ana taşıyıcı metal iskeleti 16x40x1,50 mm oval profilden oturak ara kuşakları ile oturak kısmı 15x30x1,50 mm oval profilden imal edilmiştir.

- Sıra tablası 450x1100 mm yüksek basınç ve sıcaklıkta şekil verilerek dekor kağıtları ile yüzeylerinin kaplanması ile oluşturulan malzemeden imal edilir.
- Ön perde 1,00 mm sacdan imal edilmiştir.
- Çantalık Ø5 mm transmisyon milinden imal edilmiştir.
- Plastik profil kapama takozları bulunmaktadır.





#### ÜRÜN ADI

SO 25 İLKÖĞRETİM TİPİ ÇİFT  
KİŞİLİK OKUL SIRASI

**DMO KATALOG KOD NO**  
21688-K287

#### EBATLAR (cm)

MASA  
En : 110 Derinlik : 45 Yükseklik : 61

OTURAK  
En : 42 Derinlik : 40 Yükseklik : 35



#### ÜRÜN ADI

SO 26 ORTAÖĞRETİM TİPİ ÇİFT  
KİŞİLİK OKUL SIRASI

**DMO KATALOG KOD NO**  
21708-K287

#### EBATLAR (cm)

MASA  
En : 110 Derinlik : 45 Yükseklik : 66

OTURAK  
En : 42 Derinlik : 40 Yükseklik : 41



#### ÜRÜN ADI

SO 27 LİSE TİPİ ÇİFT  
KİŞİLİK OKUL SIRASI

**DMO KATALOG KOD NO**  
21728-K287

#### EBATLAR (cm)

MASA  
En : 110 Derinlik : 45 Yükseklik : 76

OTURAK  
En : 42 Derinlik : 40 Yükseklik : 46

#### TEKNİK ÖZELLİKLER

- Oturak plastik malzemeden imal edilir.
- Masa ana taşıyıcı metal iskeleti 25x50x1,50 mm oval profilden imal edilmiştir.
- Oturak metal iskeleti Ø21x2,00 mm yuvarlak borudan imal edilmektedir.
- Çantalık Ø5,00 mm transmisyon milinden imal edilmektedir.
- Sıra tablası 450x1100 mm yüksek basınç ve sıcaklıkta şekil verilerek dekor kağıtları ile yüzeylerinin kaplanması ile oluşturulan malzemeden imal edilir.
- Plastik profil kapama takozları bulunmaktadır.

**ÜRÜN ADI**

SOM 02 ÖĐRETMEN  
KÜRSÜSÜ

**DMO KATALOG KOD NO**  
28836-K287

**EBATLAR (cm)**

En : 120 Derinlik : 60 Yükseklik : 72

**TEKNİK ÖZELLİKLER**

- Üst tabla 30 mm, ön ve yan paneller 18 mm melamin kaplı yonđa levha,
- Masa iskelet profili 25x50x1,50 mm ve 15x30x1,50 mm oval boru
- Tüm metal yüzeyler elektrostatik toz boyalı

**ÜRÜN ADI**

SOM 04 ÖĐRETMEN KÜRSÜSÜ

**DMO KATALOG KOD NO**  
28839-K287

**EBATLAR (cm)**

En : 120 Derinlik : 60 Yükseklik : 72

**TEKNİK ÖZELLİKLER**

- Üst tabla 30 mm, ön ve yan paneller 18 mm melamin kaplı yonđa levha
- Masa ayak profili 50x50x1,50 mm, ayak ara kayıtları 30x50x1,20 mm kutu profil malzeme
- Tüm metal yüzeyler elektrostatik toz boyalı
- Üst tablanın tüm kenarları 2,00 mm PVC kenar bandı malzeme
- Ayakların zemine temas eden kısmında plastik pabuç



**ÜRÜN ADI**  
SS 02 METAL ÇİFT KİŞİLİK SOYUNMA DOLABI

**DMO KATALOG KOD NO**  
21981-K287

**EBATLAR (cm)**  
En : 92 Derinlik : 50 Yükseklik : 185

#### TEKNİK ÖZELLİKLER

- Gövde, raf ve kapaklarda 0,90 mm DKP sac,
- Mandallı veya hamili asmalı kilit sistemli,
- Vidalı plastik pabuçlu
- Tüm yüzeyler elektrostatik toz boyalı
- Pimli menteşeli
- Dolap içlerinde askılık, kapaklarda roket askı ve zamak kulp

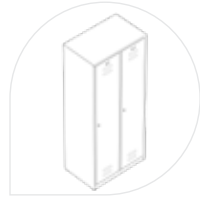

**ÜRÜN ADI**  
SS 05 METAL ÇİFT KİŞİLİK AHŞAP GIYDIRME KAPAKLI SOYUNMA DOLABI

**DMO KATALOG KOD NO**  
22002-K287

**EBATLAR (cm)**  
En : 92 Derinlik : 50 Yükseklik : 185

#### TEKNİK ÖZELLİKLER

- Gövde, raf ve kapaklarda 0,90 mm DKP sac,
- Hamili asmalı kilit sistemli,
- Vidalı plastik pabuçlu
- Tüm yüzeyler elektrostatik toz boyalı
- German menteşeli
- Dolap içlerinde askılık, kapaklarda roket askı
- Kapaklar 8 mm melamin kaplı yonca levha giydirmeli



**ÜRÜN ADI**  
SS 08 METAL TEK KİŞİLİK AHŞAP GIYDIRME KAPAKLI SOYUNMA DOLABI

**DMO KATALOG KOD NO**  
22017-K287

**EBATLAR (cm)**  
En : 50 Derinlik : 50 Yükseklik : 200,2

#### TEKNİK ÖZELLİKLER

- Dolap, gövde, raflarda 0,90 mm ve kapaklarda (u sacı) 1,50 mm sac kullanılmaktadır.
- Hamili asmalı kilit sistemi.
- Menteşeler kapaklar açık durumdayken sökülebilir, kapalı durumdayken sökülmesini engelleyecek şekilde mil yuvaları alttan ve üstten kapalı tip malzemedir.
- Ayaklar Ø60x1,50 mm boru içine geçen Ø60 lık ayarlı pabuç.
- Kapakta 96 mm lik zamak kulp, 2 adet kurbağa askı, plastik sabunluk, transmisyonlu milden havluluk.
- Üst rafın altında transmisyonlu milden askılık.
- Dolap kapağı 18 mm melamin kaplı yonca levha.
- Metal tüm yüzeyler elektrostatik toz boyalı.





**ÜRÜN ADI**  
SC12KV TEKLİ ÇİFT YÜZLÜ KAPAKLI  
VOLANLI COMPACT ARŞİV DOLABI

**DMO KATALOG KOD NO**  
19074-K287

**EBATLAR (cm)**

En : 100  
Derinlik : 62  
Yükseklik : 217

**TEKNİK ÖZELLİKLER**

Teknik özellikler sayfa 21 de yer almaktadır.



**ÜRÜN ADI**  
SC12S TEKLİ ÇİFT YÜZLÜ KAPAKSIZ SABİT  
COMPACT ARŞİV DOLABI

**DMO KATALOG KOD NO**  
19207-K287

**EBATLAR (cm)**

En : 100  
Derinlik : 60  
Yükseklik : 217

**TEKNİK ÖZELLİKLER**

Teknik özellikler sayfa 21 de yer almaktadır.



**ÜRÜN ADI**  
SC12V TEKLİ ÇİFT YÜZLÜ KAPAKSIZ  
VOLANLI COMPACT ARŞİV DOLABI

**DMO KATALOG KOD NO**  
19117-K287

**EBATLAR (cm)**

En : 100  
Derinlik : 60  
Yükseklik : 217

**TEKNİK ÖZELLİKLER**

Teknik özellikler sayfa 21 de yer almaktadır.



**ÜRÜN ADI**  
SC11S TEKLİ TEK YÜZLÜ KAPAKSIZ SABİT  
COMPACT ARŞİV DOLABI

**DMO KATALOG KOD NO**  
19222-K287

**EBATLAR (cm)**

En : 100  
Derinlik : 30  
Yükseklik : 217

**TEKNİK ÖZELLİKLER**

Teknik özellikler sayfa 21 de yer almaktadır.



**ÜRÜN ADI**  
SC22KV İKİLİ ÇİFT YÜZLÜ KAPAKLI  
VOLANLI COMPACT ARŞİV DOLABI

**DMO KATALOG KOD NO**  
19286-K287

**EBATLAR (cm)**  
En : 200  
Derinlik : 62  
Çükseklik : 217

**TEKNİK ÖZELLİKLER**  
Teknik özellikler sayfa 21 de yer almaktadır.

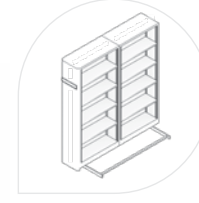

**ÜRÜN ADI**  
SC22S İKİLİ ÇİFT YÜZLÜ KAPAKSIZ SABİT  
COMPACT ARŞİV DOLABI

**DMO KATALOG KOD NO**  
19347-K287

**EBATLAR (cm)**  
En : 200  
Derinlik : 60  
Çükseklik : 217

**TEKNİK ÖZELLİKLER**  
Teknik özellikler sayfa 21 de yer almaktadır.



**ÜRÜN ADI**  
SC22V İKİLİ ÇİFT YÜZLÜ KAPAKSIZ  
VOLANLI COMPACT ARŞİV DOLABI

**DMO KATALOG KOD NO**  
19323-K287

**EBATLAR (cm)**  
En : 200  
Derinlik : 60  
Çükseklik : 217

**TEKNİK ÖZELLİKLER**  
Teknik özellikler sayfa 21 de yer almaktadır.



**ÜRÜN ADI**  
SC21S İKİLİ TEK YÜZLÜ KAPAKSIZ SABİT  
COMPACT ARŞİV DOLABI

**DMO KATALOG KOD NO**  
19375-K287

**EBATLAR (cm)**  
En : 200  
Derinlik : 30  
Çükseklik : 217

**TEKNİK ÖZELLİKLER**  
Teknik özellikler sayfa 21 de yer almaktadır.



**ÜRÜN ADI**  
SC32KV ÜÇLÜ ÇİFT YÜZLÜ KAPAKLI  
VOLANLI COMPACT ARŞİV DOLABI

**DMO KATALOG KOD NO**  
19512-K287

**EBATLAR (cm)**  
En : 300  
Derinlik : 62  
Çükseklik : 217

**TEKNİK ÖZELLİKLER**  
Teknik özellikler sayfa 21 de yer almaktadır.



**ÜRÜN ADI**  
SC32S ÜÇLÜ ÇİFT YÜZLÜ KAPAKSIZ  
SABİT COMPACT ARŞİV DOLABI

**DMO KATALOG KOD NO**  
20619-K287

**EBATLAR (cm)**  
En : 300  
Derinlik : 60  
Çükseklik : 217

**TEKNİK ÖZELLİKLER**  
Teknik özellikler sayfa 21 de yer almaktadır.



**ÜRÜN ADI**  
SC32V ÜÇLÜ ÇİFT YÜZLÜ KAPAKSIZ  
VOLANLI COMPACT ARŞİV DOLABI

**DMO KATALOG KOD NO**  
19530-K287

**EBATLAR (cm)**  
En : 300  
Derinlik : 60  
Çükseklik : 217

**TEKNİK ÖZELLİKLER**  
Teknik özellikler sayfa 21 de yer almaktadır.



**ÜRÜN ADI**  
SC31S ÜÇLÜ TEK YÜZLÜ KAPAKSIZ  
SABİT COMPACT ARŞİV DOLABI

**DMO KATALOG KOD NO**  
19676-K287

**EBATLAR (cm)**  
En : 300  
Derinlik : 30  
Çükseklik : 217

**TEKNİK ÖZELLİKLER**  
Teknik özellikler sayfa 21 de yer almaktadır.

## TEKNİK ÖZELLİKLER (tüm compact dolaplar için)

- Dolapların tüm yüzeylerinde 1,00 mm sac kullanılmaktadır.
- Dolap aralarında sesi ve tozu engelleyici fitil kullanılmaktadır.
- Tüm yüzeyler elektrostatik toz boya ile boyanmaktadır, isteğe bağlı olarak standart renklerde imal edilebilmektedir.
- Araba ve ray yükseklik toplamı 17 cm olup tüm mekanizma aksamı Ral 9005 elektrostatik toz boya ile boyanmaktadır.
- Raylar 50x16 lamadan imal edilmektedir.
- İki rayın paralellliğini ve sabitlemesini ray aralarına monte edilen traversler sağlamaktadır.
- Taşıyıcı arabalarda ve tekerlerde 3 mm sac kullanılmakta olup ağır yük taşıma kapasitesi sağlanmıştır.
- Çevirme volanları içlerinde ve tekerlerde bilye kullanılarak dolapların ray üzerinde kolay hareket etmesi sağlanmaktadır.
- Kapaklı dolaplarda ispanyolet dosya dolabı kilidi kullanılmakta, mekanizmada ise örtü sacı üzerine monte edilen ispanyolet kilit vasıtasıyla dişlinin üzerine kurulan, özel dişli kilit mekanizması tarafından sistemin sabitlenmesi sağlanmaktadır.
- Taşıma kapasiteleri; Tek yüzlü dolaplarda sırasıyla 400, 800, 1.200 kg çift yüzlü dolaplarda ise 800, 1.600, 2.400 kg'dır.
- Raf sayıları; Tek yüzlü dolaplarda sırasıyla 4, 8, 12 adet, çift yüzlü dolaplarda 8, 16, 24 adettir.
- Ürünler demonte sevk edilmekte, yerinde monte edilmektedir.



# TEKNİK ÖZELLİKLER



**ÜRÜN ADI**  
SC12KV 100 TEKLİ ÇİFT YÜZLÜ KAPAKLI  
VOLANLI COMPACT ARŞİV DOLABI

**DMO KATALOG KOD NO**  
19696-K287

**EBATLAR (cm)**

En : 100  
Derinlik : 102  
Çukseklik : 217

**TEKNİK ÖZELLİKLER**

Teknik özellikler sayfa 25 de yer almaktadır.



**ÜRÜN ADI**  
SC12S 100 TEKLİ ÇİFT YÜZLÜ KAPAKSIZ  
SABİT COMPACT ARŞİV DOLABI

**DMO KATALOG KOD NO**  
19741-K287

**EBATLAR (cm)**

En : 100  
Derinlik : 100  
Çukseklik : 217

**TEKNİK ÖZELLİKLER**

Teknik özellikler sayfa 25 de yer almaktadır.



**ÜRÜN ADI**  
SC12V 100 TEKLİ ÇİFT YÜZLÜ KAPAKSIZ  
VOLANLI COMPACT ARŞİV DOLABI

**DMO KATALOG KOD NO**  
19722-K287

**EBATLAR (cm)**

En : 100  
Derinlik : 100  
Çukseklik : 217

**TEKNİK ÖZELLİKLER**

Teknik özellikler sayfa 25 de yer almaktadır.



**ÜRÜN ADI**  
SC11S 100 TEKLİ TEK YÜZLÜ KAPAKSIZ  
SABİT COMPACT ARŞİV DOLABI

**DMO KATALOG KOD NO**  
19752-K287

**EBATLAR (cm)**

En : 100  
Derinlik : 50  
Çukseklik : 217

**TEKNİK ÖZELLİKLER**

Teknik özellikler sayfa 11 de yer almaktadır.





**ÜRÜN ADI**  
SC22KV 100 İKİLİ ÇİFT YÜZLÜ KAPAKLI  
VOLANLI COMPACT ARŞİV DOLABI

**DMO KATALOG KOD NO**  
19797-K287

**EBATLAR (cm)**

En : 200  
Derinlik : 102  
Çükseklik : 217

**TEKNİK ÖZELLİKLER**

Teknik özellikler sayfa 25 de yer almaktadır.



**ÜRÜN ADI**  
SC22S 100 İKİLİ ÇİFT YÜZLÜ KAPAKSIZ  
SABİT COMPACT ARŞİV DOLABI

**DMO KATALOG KOD NO**  
19845-K287

**EBATLAR (cm)**

En : 200  
Derinlik : 100  
Çükseklik : 217

**TEKNİK ÖZELLİKLER**

Teknik özellikler sayfa 25 de yer almaktadır.



**ÜRÜN ADI**  
SC22V 100 İKİLİ ÇİFT YÜZLÜ KAPAKSIZ  
VOLANLI COMPACT ARŞİV DOLABI

**DMO KATALOG KOD NO**  
19832-K287

**EBATLAR (cm)**

En : 200  
Derinlik : 100  
Çükseklik : 217

**TEKNİK ÖZELLİKLER**

Teknik özellikler sayfa 25 de yer almaktadır.



**ÜRÜN ADI**  
SC21S 100 İKİLİ TEK YÜZLÜ KAPAKSIZ  
SABİT COMPACT ARŞİV DOLABI

**DMO KATALOG KOD NO**  
19857-K287

**EBATLAR (cm)**

En : 200  
Derinlik : 50  
Çükseklik : 217

**TEKNİK ÖZELLİKLER**

Teknik özellikler sayfa 25 de yer almaktadır.



**ÜRÜN ADI**  
SC32KV 100 ÜÇLÜ ÇİFT YÜZLÜ KAPAKLI  
VOLANLI COMPACT ARŞİV DOLABI

**DMO KATALOG KOD NO**  
19873-K287

**EBATLAR (cm)**

En : 300  
Derinlik : 102  
Yükseklik : 217

**TEKNİK ÖZELLİKLER**

Teknik özellikler sayfa 25 de yer almaktadır.



**ÜRÜN ADI**  
SC32S 100 ÜÇLÜ ÇİFT YÜZLÜ KAPAKSIZ  
SABİT COMPACT ARŞİV DOLABI

**DMO KATALOG KOD NO**  
19911-K287

**EBATLAR (cm)**

En : 300  
Derinlik : 100  
Yükseklik : 217

**TEKNİK ÖZELLİKLER**

Teknik özellikler sayfa 25 de yer almaktadır.



**ÜRÜN ADI**  
SC32V 100 ÜÇLÜ ÇİFT YÜZLÜ KAPAKSIZ  
VOLANLI COMPACT ARŞİV DOLABI

**DMO KATALOG KOD NO**  
19885-K287

**EBATLAR (cm)**

En : 300  
Derinlik : 100  
Yükseklik : 217

**TEKNİK ÖZELLİKLER**

Teknik özellikler sayfa 25 de yer almaktadır.



**ÜRÜN ADI**  
SC31S 100 ÜÇLÜ TEK YÜZLÜ KAPAKSIZ  
SABİT COMPACT ARŞİV DOLABI

**DMO KATALOG KOD NO**  
19932-K287

**EBATLAR (cm)**

En : 300  
Derinlik : 50  
Yükseklik : 217

**TEKNİK ÖZELLİKLER**

Teknik özellikler sayfa 25 de yer almaktadır.



## TEKNİK ÖZELLİKLER (tüm compact dolaplar için)

- Dolapların tüm yüzeylerinde 1,00 mm sac kullanılmaktadır.
- Dolap aralarında sesi ve tozu engellejici fitil kullanılmaktadır.
- Tüm yüzeyler elektrostatik toz boya ile boyanmaktadır, isteğe bađlı olarak standart renklerde imal edilebilmektedir.
- Araba ve ray yükseklik toplamı 17 cm olup tüm mekanizma aksamı Ral 9005 elektrostatik toz boya ile boyanmaktadır.
- Raylar 50x16 lamadan imal edilmektedir.
- İki rayın paralelliđini ve sabitlemesini ray aralarına monte edilen traversler sađlamaktadır.
- Taşıyıcı arabalarda ve tekerlerde 3 mm sac kullanılmakta olup ağır yük taşıma kapasitesi sađlanmıştır.
- Çevirme volanları içlerinde ve tekerlerde bilye kullanılarak dolapların ray üzerinde kolay hareket etmesi sađlanmaktadır.
- Kapaklı dolaplarda ispanyolet dosya dolabı kilidi kullanılmakta, mekanizmada ise örtü sacı üzerine monte edilen ispanyolet kilit vasıtasıyla dişlinin üzerine kurulan, özel dişli kilit mekanizması tarafından sistemin sabitlenmesi sađlanmaktadır.
- Taşıma kapasiteleri; Tek yüzüzlü dolaplarda sırasıyla 400, 800, 1.200 kg çift yüzüzlü dolaplarda ise 800, 1.600, 2.400 kg'dır.
- Raf sayıları; Tek yüzüzlü dolaplarda sırasıyla 4, 8, 12 adet, çift yüzüzlü dolaplarda 8, 16, 24 adettir.
- Ürünler demonte sevk edilmekte, yerinde monte edilmektedir.
- Büyük dosyaların arşivlenmesi için uygundur.



# TEKNİK ÖZELLİKLER

**ÜRÜN ADI**

SK 04 MADENİ KARTEKS DOLABI  
TELESKOPIK RAY SİSTEMLİ

**DMO KATALOG KOD NO**

19086-K287

**EBATLAR (cm)**

En : 47 Derinlik : 68 Yükseklik : 140

**TEKNİK ÖZELLİKLER**

- Gövde, çekmece gövdesi, çekmece kapakları ve seperatörler 0,90 mm, yan kayıtlar ve çekmece arkası 1,50 mm DKP sac
- Merkezi kilit sistemli
- Kendinden kulplu
- Çekmecelerde 55lik çift açılımlı teleskopik ray
- Çekmeceler seperatörlü veya askı sistemli

**ÜRÜN ADI**

SK 07 MADENİ KARTEKS DOLABI  
TELESKOPIK RAY VE ÇİFT KİLİT SİSTEMLİ

**DMO KATALOG KOD NO**

19998-K287

**EBATLAR (cm)**

En : 47 Derinlik : 68 Yükseklik : 140

**TEKNİK ÖZELLİKLER**

- Gövde, çekmece gövdesi, çekmece kapakları ve seperatörler 0,90 mm, yan kayıtlar, çekmece arkası ve kuşak 1,50 mm DKP sac,
- Merkezi kilit sistemli,
- Kendinden kulplu,
- Çekmecelerde 55lik çift açılımlı teleskopik ray,
- Çekmeceler seperatörlü veya askı sistemli,

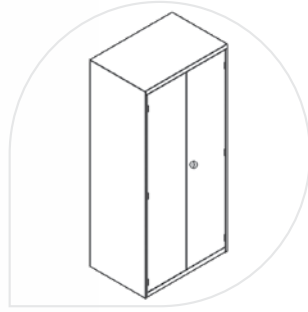

**ÜRÜN ADI**  
SD 01 MADENİ DOSYA DOLABI

**DMO KATALOG KOD NO**  
22043-K287

**EBATLAR (cm)**  
En : 92 Derinlik : 40 Yükseklik : 195

**TEKNİK ÖZELLİKLER**

- Gövde, raf, raf altı desteği ve kapaklarda 0,80 mm sac
- İspanyollet kilit sistemi
- Vidalı plastik pabuç
- Tüm yüzeyler elektrostatik toz boyalı

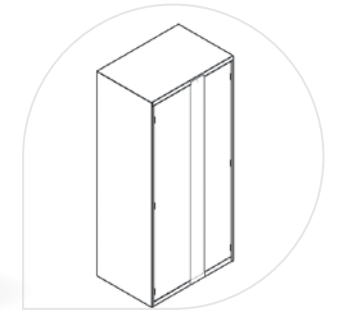

**ÜRÜN ADI**  
SD 05 MADENİ DOSYA DOLABI  
KUSAKLI

**DMO KATALOG KOD NO**  
22072-K287

**EBATLAR (cm)**  
En : 92 Derinlik : 40 Yükseklik : 195

**TEKNİK ÖZELLİKLER**

- Gövde, raf, raf altı desteği ve kapaklarda 0,80 mm, kuşakta 1,50 mm sac
- Kuşak bağlantı yerinde asma kilit tertibatı, dolapta ispanyollet kilit sistemi
- Vidalı plastik pabuç
- Tüm yüzeyler elektrostatik toz boyalı
- Çekmece önlerinde bulunan metal kuşak sayesinde gizli dosya arşivi yapılabilmektedir.

**ÜRÜN ADI**

SR 09 METAL RANZA

**DMO KATALOG KOD NO**

20082-K287

**EBATLAR (cm)**

En : 198 Derinlik : 98 Yükseklik : 186

**TEKNİK ÖZELLİKLER**

- Ayaklar ve ayak ara kayıtları 40x40x1,50 mm kutu profil
- Merdiven ve korkuluklarda 25x25x1,50 mm kutu profil, merdiven basamaklarında 21x1,20 mm yuvarlak boru
- Çatık kasası ve kasa içi ızgaralar 1,00 mm , merdiven ve korkuluk bağlantıları 1,50 mm sac
- Ayaklarda yükseklik ayarlı rotül plastik pabuç
- Tüm yüzeyler elektrostatik toz boyalı

**ÜRÜN ADI**

SR 11 METAL RANZA AHSAP GIYDİRMELİ

**DMO KATALOG KOD NO**

20131-K287

**EBATLAR (cm)**

En : 197,5 Derinlik : 97,5 Yükseklik : 184

**TEKNİK ÖZELLİKLER**

- Çatık kasası ve kasa içi ızgaralar 1,20 mm, merdiven ve korkuluk bağlantıları 1,50 mm sac.
- Ayaklar ve ayak ara kayıtları 40x40x2,00 mm, merdiven yan ve basamaklarında 25x25x1,20 mm kutu profil kullanılmaktadır.
- Başlık, ayak uçları, çatık kasası kenarları ve korkuluklar 18 mm melamin kaplı yonca levha, kasa içlerinde 8 mm ham sunta.
- Alt ve üst ayak uçları içe geçen plastik pabuç.
- Ara bağlantı parçası metal kutu profil.
- Görünen tüm kenarlarda 2,00 mm PVC, kalın kenarlarda 0,40 mm kenar bandı





**ÜRÜN ADI**  
SR 10 AHSAP GİYDİRMELİ METAL RANZA

**DMO KATALOG KOD NO**  
20110-K287

**EBATLAR (cm)**  
En : 198 Derinlik : 98 Yükseklik : 186

**TEKNİK ÖZELLİKLER**

- Ayaklar ve ayak ara kayıtları 40x40x1,50 mm kutu profil
- Merdiven ve korkuluklarda 25x25x1,50 mm kutu profil, merdiven basamaklarında 21x1,20 mm yuvarlak boru
- Çatak kasası ve kasa içi ızgaralar 1,00 mm , merdiven ve korkuluk bağlantıları 1,50 mm sac
- Başlık ve ayak uçlarında 18 mm melamin kaplı ıyonga levha, kasa içlerinde 8 mm ham sunta
- Çatak kasası 8 mm melamin kaplı ıyonga levha giydirmeli
- Ayaklarda içe geçen plastik pabuç
- Tüm yüzeyler elektrostatik toz boyalı
- Ara bağlantı parçası **metal** kutu profil



**ÜRÜN ADI**  
SR 03 METAL RANZA

**DMO KATALOG KOD NO**  
20038-K287

**EBATLAR (cm)**  
En : 198 Derinlik : 98 Yükseklik : 186

**TEKNİK ÖZELLİKLER**

- Ayaklar ve ayak ara kayıtları 40x40x1,50 mm kutu profil
- Merdiven ve korkuluklarda 25x25x1,50 mm kutu profil, merdiven basamaklarında 21x1,20 mm yuvarlak boru
- Çatak kasası ve kasa içi ızgaralar 1,00 mm , merdiven ve korkuluk bağlantıları 1,50 mm sac
- Başlık ve ayak uçlarında 18 mm melamin kaplı ıyonga levha, kasa içlerinde 8 mm ham sunta
- Ayaklarda içe geçen plastik pabuç
- Tüm yüzeyler elektrostatik toz boyalı
- Ara bağlantı parçası **metal** kutu profil

AKAJU

AKAJU

Ofis ve Eđitim Mobilyaları

[www.akaju.com.tr](http://www.akaju.com.tr)  
[info@akaju.com.tr](mailto:info@akaju.com.tr)

www.deltajans.xyz | 0362 233 57 94